

safire



DIESEL VARMIERE

Nordisk kunnskap om fyring til lands og til havs



farco.no

BÅTVARMERE

Utgangspunktet for Safire dieselvarmere har vært funksjonalitet, brukervennlighet og enkel installasjon. Takket være børsteløse, kulelagerede viftemotor, er alle Safire-varmere veldig stillegående og bruker ekstremt lite strøm. Varmene produseres så langt det er mulig i rustfritt stål.

16 Di - 23 Di

Safire 16 Di

Trinnløs effektregering 0,7 - 1,6 kW
Strømforbruk 0,3 - 0,7 A (3,6 - 8,4 W)

Safire 23 Di

Trinnløs effektregering 0,7 - 2,3 kW
Strømforbruk 0,3 - 0,8 A (3,6 - 9,6 W)



På grunn av sin lille størrelse er de enkle å installere både mot en vertikal og en horisontal overflate.

Avgass og innsug er plassert i den øvre delen av varmeren. Tilkoblinger er ferdig forberedte.

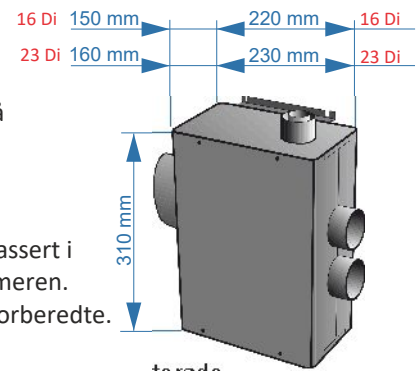

32 Di - 36 Di

Safire 32 Di

Trinnløs effektregering:
0,9 - 3,2 kW
Strømforbruk:
0,4 - 1,2 A (5,0 - 14,4 W)

Safire 36 Di

Trinnløs effektregering:
0,9 - 3,6 kW
Strømforbruk:
0,5 - 1,6 A (6,0 - 19,0 W)

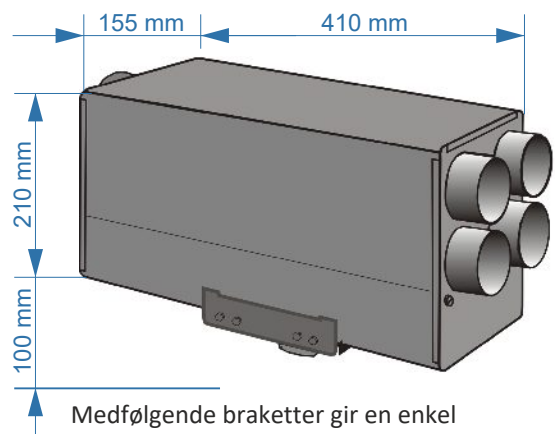

Medfølgende braketter gir en enkel installasjon. Avgass og innsug i bunnen, fester for slanger og avgass er ferdig montert.



	Safire 16 Di	Safire 23 Di	Safire 32 Di	Safire 36 Di
Båttørrelse Seilbåt + 1m	5-6 m	5-8 m	7-11 m	7-12 m
Drivstoff	Biodiesel / Diesel			
Forbruk	0,07 - 0,16 l/h	0,07 - 0,23 l/h	0,09 - 0,32 l/h	0,09 - 0,36 l/h
Driftspenning	12 V DC	12 V DC	12 V DC	12 V DC
Strømforbruk	0,3 - 0,7A (3,6-8,4W)	0,3 - 0,8A (3,6-9,6W)	0,4 - 1,2A (5,0-14,4W)	0,5 - 1,6A (6,0-19,0W)
Startstrøm (6 min)	8 A	8 A	8 A	8 A
Kontrollpanel	Fast (i enheten)	Separat	Separat	Separat
Varmluftstilkobling	2 x 60 mm	2 x 60 mm	3x60 mm (4x60, 2x75, 1x90 mm)	4x60 mm (2x75, 1x90 mm)
Friskluftstilkobling	----	115 mm	115 mm	115 mm
Materiale	Aluminium	Rustfritt stål	Rustfritt stål	Rustfritt stål
Mål LxHxB)	220 x 310 x 150 mm	230 x 310 x 160 mm	410 x 210 x 155 mm	
Vekt	5,5 kg	6,5 kg	10 kg	10 kg

TEKNOLOGI OG BRUK

Innsug og avgass vifte

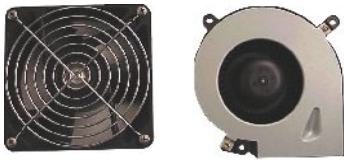

Brenner

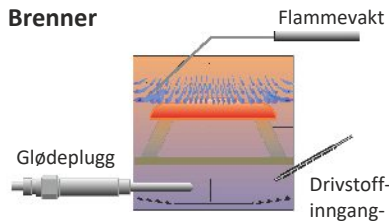

Elektronikk



Standard kontroll panel



Genius kontroll panel



Sirius - kontroll panel



Åpnet 3200 Di



Strøm forbruk

SAFIRE varmerne har ekstremt lavt. For eksempel opererer Saphire 16 Di i 4 dager med ett 60 AH batteri og hyttevarmeren Safire 2000 A i nesten to uker.

Støy under bruk

De børsteløse, kulelagerede viftemotorene garanterer lang levetid og et lavt lydnivå.

Brenneren

Med moderne forbrenningsteknologi, uansett effektuttak, oppnås en ren stille blå flamme og mindre vedlikeholdsbehov. Er du litt "handy" kan du lett gjøre vedlikeholde brenneren selv.

Innstilling, overvåkning og sikkerhet

Varmens funksjoner er regulert med avansert mikroprosessorteknologi. Ved oppstart tester programmet alle relevante funksjoner før den fortsetter med oppstartprosessen. Eventuelle feilkoder vises på skjermen. Under drift overvåker sensorer kritiske funksjoner.

Brukerkomfort

Kontrollpanel: Varmeapparatene er utstyrt med en trinnløs effektkontroll som enten er manuell eller automatisert med en elektronisk termostat. Kan brukes til friskluftventilasjon.

Genius-kontrollpanel: Den innebygde termostaten styrer automatisk og trinnløst varmeapparatets effekt (termostaten kan slås av, noe som tillater manuell, trinnløs effektkontroll). I tillegg kan 2 temperatursensorer kobles til Genius-kontrollpanelet og 1 til varmeren. Viften kan kjøres for utlufting uten oppvarming. Genius-panelet har kalenderbasert "timer funksjon", og tankmåling. Eventuelle feilkoder vises i displayet. Hvis varmeren står i fare for å bli overopphetet, vil viften øke hastigheten for å tilføre mer friskluft. Genius-kontrollpanelet kan også kobles til GSM modulen 1287B. Da kan du styre varmeren med en enkel app.

Sirius-kontrollpanel: Passer både til båt varmerne og til den keramiske koketoppen. Sirius har en innebygd termostat som automatisk og trinnløst justerer varmeren. Sirius kan vise feilkoder og manuelt styre friskluft. Sirius har en START / STOPP- funksjon slik at varmeren stopper automatisk når varmen overstiger 3 grader over den innstilte romtemperaturen, og starter automatisk når temperaturen går 3 grader under den innstilte romtemperaturen. Installasjon og vedlikehold. Takket være den kompakte konstruksjonen er installasjonen enkel og oversiktlig. Det er lite påkrevet vedlikehold og lave priser på reservedeler.

Standard i leveransen

- Varmeren
- Feste brakett
- Drivstoffpumpe m/ støybeskyttelse
- Drivstoffslange
- Strømkabler
- Kabel til kontroll panel

Tilleggsutstyr:

- Gjennomføring for skrog eller dekk
- Avgass slange
- Luftslange
- Elektronisk termostat
- Kontrollpanel
- Varmluftsrør 60 mm
- Varmluftsgitter 60 mm

HYTTEVARMERE - DIESEL

safire 2000 A



Effekt:

- 0,7 - 2,0 kW
- 0,15 - 0,30 A
(1,8 - 3,6 W)

Drivstoff forbruk:

- 0,7 - 2,0 dl / h

Mål og vekt:

- 600 x 170 x 212 mm, 10 kg

safire 3200 B



Effekt:

- 0,9 - 3,2 kW
- 0,15 - 0,35 A
(1,8 - 4,2 W)

Drivstoff forbruk:

- 0,9 - 3,2 dl / h

Mål og vekt:

- 730 x 310 x 230 mm, 18 kg

safire 3800 A



Effekt:

- 0,9 - 3,8 kW
- 0,15 - 0,80 A
(1,8 - 9,6 W)

Drivstoff forbruk:

- 0,9 - 3,8 dl / h

Mål og vekt:

- 730 x 310 x 230 mm, 18 kg

2000 A Leveres i hvit
og svart utførelse

3200 A och 3800 A
Leveres i hvit og svart utførelse



Hyttevarmerne er av høy kvalitet og har betydelig varmeeffektivitet på grunn av deres størrelse. Strømforbruket til ovnene er veldig lite. For eksempel, kan et 60 AH batteri betjene en Safire 2000 i nesten to uker.

Omfattende tilleggsutstyr er tilgjengelig til Hyttevarmerne. Smarte løsninger for inn og ut luft samt en GSM løsning som gir full oversikt via en APP.

Vegg gjennomføring

For Safire 2000, 3200 og 3800 Hyttevarmerne. Krever kun et 90 mm hull i yttervegg. Maks veggtykkelse 40 cm.



1287B GSM

Kommunikasjons løsning mot APP via SMS!

- Start / Stopp
- Temperatur
- Feil koder
- Forbruk
- Alarm:
 - spenning
 - temperatur
- Rapport:
 - status
 - oppvarmingstid
 - batterispenning
 - temperatur/innstilling
 - energibesparelse
 - signalstyrke



TILLEGGSUTSTYR TIL DIESELVARMERE

2215
Standard



2216
Genius-
Kontroll panel



2230
Sirius-



2220
elektronisk
termostat



1011/2
Drivstoff-
pumpens
Støybeskyttelse



Utskiftbare ender
2280
2 st 75mm
utløp



2281
1 st 90mm
utløp



2282
4 st 60mm
utløp



Friskluftsadapter
2286
115mm - 2 x 75mm



Drivstoff tanker
3061
295x315x475
30 l



3065
295x240x380
22 l



3062
300x240x330
15 l



2265
tanktilkobling
dieseltank



2249
coaxial
dekksgjennomføring

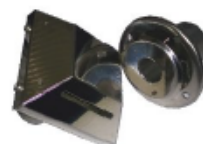

2250
coaxial skrog
gjennomføring

2251
koaxial
28/45 syrefast



2277
justerbart
varmluftsgyser



2288
varmluftsgyser

2278
treleder



2270
varmluftsrør



Distributør:
Farco AS, Kabelgaten 37C, 0580 Oslo

Tel. +47 2265 5320
www.farco.no

farco.no